

Delta

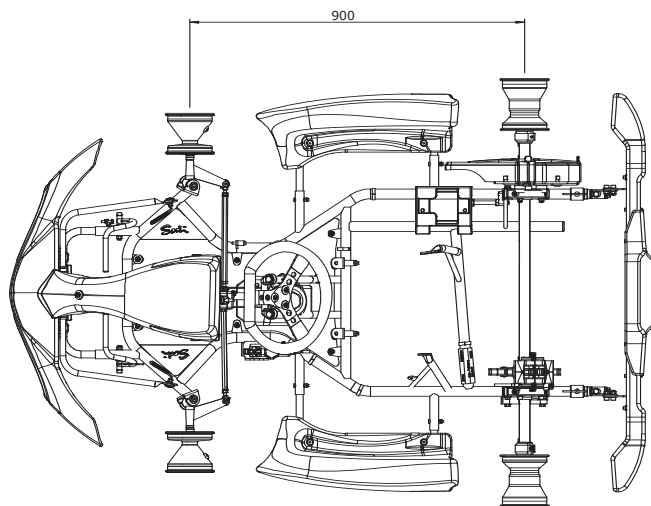

900

This chassis is already adapted for the European market with some options available.  
*Ce châssis est disponible pour le marché européen avec certaines options.*



## DELTA 900

This SODI DELTA 900 meets the requirements of the Mini Kart class. It allows youngsters to take up karting for leisure or racing. This chassis, which has won numerous races all over the Europe including the Minikart French Cup, benefits from tried and tested techniques and is fitted with all the essential safety components. Available with a mechanical twin-action brake or hydraulic brake (4-piston and turbo ventilated disk) and a 25mm or 30mm diameter rear axle. This SODI DELTA 900 is already a benchmark for beginners seeking to learn under the best possible conditions.

*Le Sodi DELTA 900 répond à l'ensemble des besoins des catégories Mini Kart (en France et partout dans en Europe). Il permet aux plus jeunes de pratiquer le Karting dans les meilleures conditions possibles tant en loisir qu'en compétition. Le Delta 900 a déjà remporté de très nombreuses courses en Europe, y compris la Coupe de France Minikart. Sa conception est issue des dernières technologies utilisées sur l'ensemble des karts de la nouvelle gamme SODI. Le DELTA 900 est la référence incontestable des jeunes pilotes les plus exigeants.*

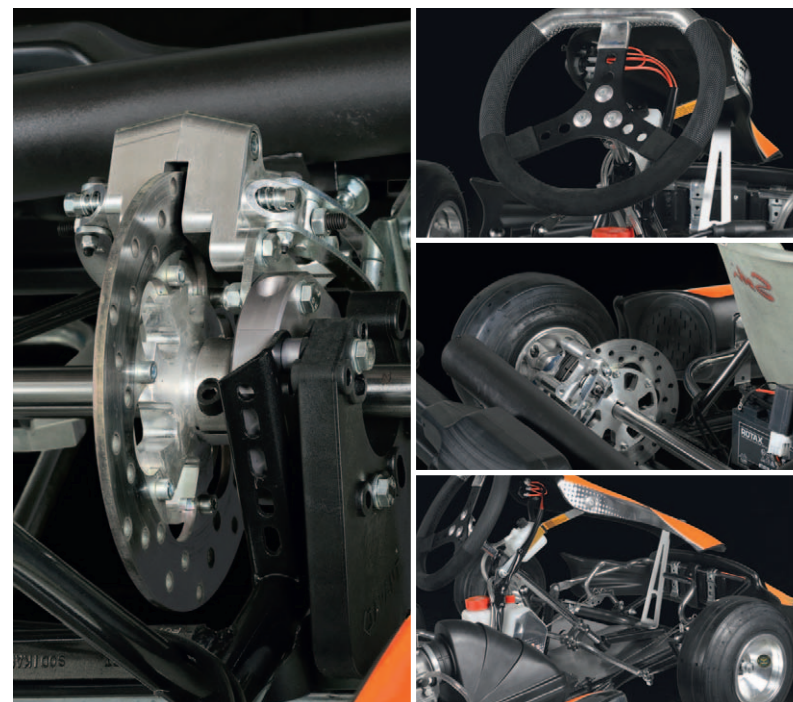

## OPTIONS

1. Clear T12 Tillett seat - *Siège Tillett T12*
2. Black full padded T7 Tillett seat - *Siège Tillett T7 intégralement rembourré*
3. Stickers kit - *Kit stickers*